

Fondfarbe **Aubeigeine**
10c 15m 30y 10k

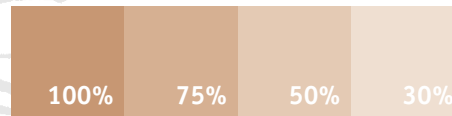

Fondfarbe **Gebrannte Mandel**
20c 50m 60y 10k

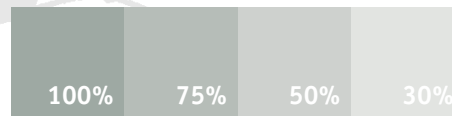

Fondfarbe **Kanariengrau**
40c 20m 30y 20k

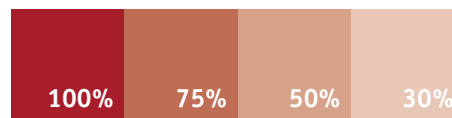

Akzentfarbe **Grafik-etc.-Rot**
40c 100m 100y 0k

Inhalt

Corporate Design

vom Logo über den Briefbogen zur Firmenbroschüre

Print

Imagebroschüre

Web-Design

Illustrationen

technisch, von Hand und fotografisch

Comics

z. B. Kämmel und Frigomax

Logos, Zeichen und Signets

Zeitschriften

Stand: 12. März 2005

die aktuellste Ausgabe und die Online-Version

finden Sie unter:

www.grafik-etc.de

Andreas Pfeifle

Dipl. Kommunikationsdesigner (FH)

Schillerstraße 19
64572 Büttelborn

Tel 0 6152 | 32 66

Fax 0 6152 | 80 53 93

Web www.grafik-etc.de

eMail ap@grafik-etc.de



Logo Grundform



Logo Abwandlung



Briefbogen



Visitenkarte



Kombimotiv für Gelegenheitsanzeigen und Aufkleber



Klein und handlich
Die Titelseite

Das Wichtigste auf einen Blick
Innenseiten, aufgefaltet



Aussenseiten, aufgefaltet

Details für Interessierte
vollständig geöffnet (DIN A3)

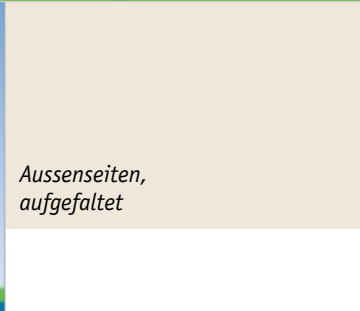
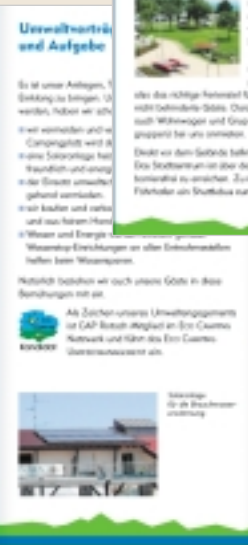



Was moderne IT ausmacht

Integration und Sicherheit

Kann ein anderer Bereich eines Unternehmens in so kurzen Innovationszyklen unterworfen und so komplex wie die EDV?

Gut, wenn Sie einen Partner haben, der Ihre Sprache spricht.

Das Personalmanagement

Strategien stellen heute unter dem Druck effizienter, kundentypischer und dennoch qualitativer Leistung zu stehen. Sie sind informelle, konzeptionelle IT in fast allen Bereichen des Personalmanagementes. Die IT ist ein zentraler Bestandteil der Personalmanagement-Strategie.

Das Personalmanagement ist ein zentraler Bestandteil der Geschäftsstrategie. Die IT ist ein zentraler Bestandteil der Geschäftsstrategie.

Die IT ist ein zentraler Bestandteil der Geschäftsstrategie.

Die IT ist ein zentraler Bestandteil der Geschäftsstrategie.



Beste Verbindungen

Schnelle, zuverlässige Netzwerke

Optimale Netzwerke in aller Eile

Durch ein Netzwerk stellen Daten den Kern der Kommunikation dar. Die Leistung von Netzwerken ist entscheidend für den Erfolg eines Unternehmens. Ein Netzwerk, das nicht funktioniert, kann das Geschäft zum Stillstand bringen.

Neue Technologien

Die Einführung neuer Technologien ist ein zentraler Bestandteil der Geschäftsstrategie. Die IT ist ein zentraler Bestandteil der Geschäftsstrategie.

Analysen und Optimierung

Die Analyse und Optimierung von Netzwerken ist ein zentraler Bestandteil der Geschäftsstrategie. Die IT ist ein zentraler Bestandteil der Geschäftsstrategie.



Immer gut bedient

Cloud-Service

Beste Verbindungen

Schnelle, zuverlässige Netzwerke

Alle Daten und große Teile der Kommunikation laufen über Netzwerke. Wir stellen optimale Verbindungen für Sie her und schaffen so ein verlässliches Rückgrat für Ihr Unternehmen.

Neue Möglichkeiten entdecken

Innovationen nutzen



Warum nicht noch mehr Nutzen aus der IT ziehen?

Die IT ist ein zentraler Bestandteil der Geschäftsstrategie. Die IT ist ein zentraler Bestandteil der Geschäftsstrategie.

Jetzt werden zusätzliche Potenziale und Ideen entwickelt, mit denen Sie Ihre Arbeit noch effizienter und angenehmer gestalten können. Wir zeigen Ihnen wie.

Sicher ist nicht

Sicher ist nicht



Weil Sie mehr von Ihrer IT erwarten



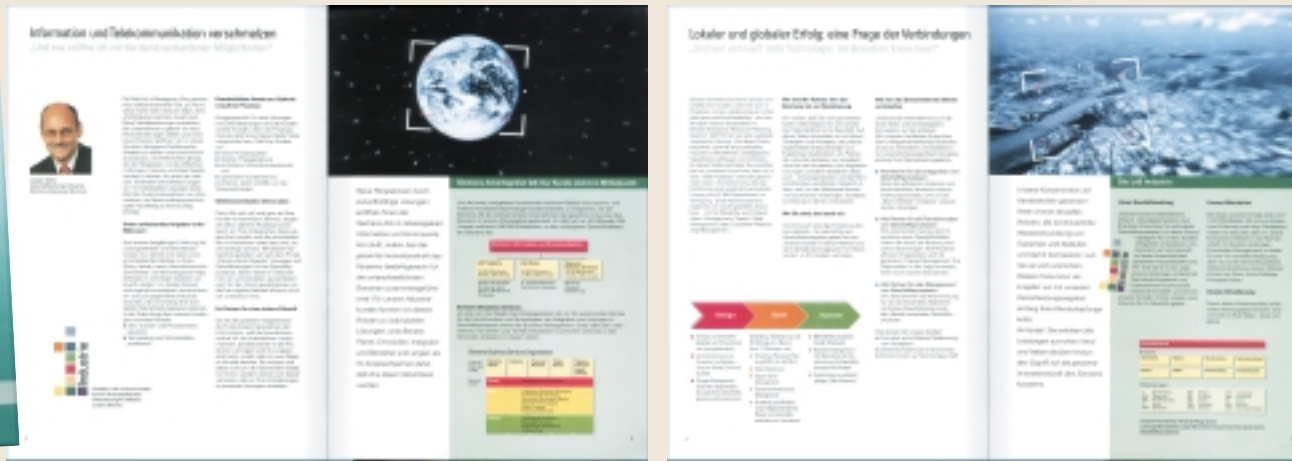

Das i-ndustrie-Signet wurde mit einem transparenten Glanzlack auf das matte Papier gedruckt. Mehr Bildhaftigkeit ließ die Designrichtlinie nicht zu.

Die Bilder wurden aus ganz verschiedenen Quellen zusammengesucht. Mit dem „Zoom-Effekt“ und der Einfärbung konnte auch sichergestellt werden, dass alle Bilder die gleiche Anmutung besitzen.

Der Job:

Basierend auf der geltenden SBS-Designrichtlinie das Layoutkonzept einer Selbstdarstellung für die „Line of Business Industry“ der Siemens Business Services erstellen.

- Bildkonzept
Die Bilder stellen eine „Zoomfahrt“ vom globalen Blickpunkt bis zum Schreibtisch des Kunden dar – sein Geschäft liegt immer im Fokus.
- Layout
- Bildbearbeitung
- Reinzeichnung



Monatsübersicht

Skizze des Tages

Tagesskizze
(Fast) täglich gibt es eine neue Skizze zu sehen. Das sorgt für eine immer neue Homepage. Das Skizzenbuch umfasst derzeit ca. 600 Skizzen und hat schon viele Stammler gefunden.

Die grafik-etc.de Homepage

Grafik et cetera:

Meine Homepage zur Präsentation, Eigenwerbung und als grafische und technische „Spielwiese“. Die Website ist ein komplett selbst entwickeltes System mit PHP und MySQL.

Das Magazin:
Das Magazin ist eine Artikelsammlung zu Themen aus dem Portfolio. Die vier aktuellsten Artikel werden automatisch auf der Startseite angeteasert. Das Magazin dient mehreren Zielen gleichzeitig: Dem Besucher wird etwas geboten (Infos, Nützliches, Unterhaltendes), gleichzeitig vermittelt es Kompetenz.

Übersichtliche und konsistente Navigation

Mit drei Klicks ist man beim gewünschten Bild. Das Portfolio ist wie das Skizzenbuch als Bilderserie aufgebaut, d. h. man kann in einer Serie vor- und zurückspringen. Vorschau-Seiten erlauben eine schnelle Übersicht und den direkten Zugriff.

Magazin
Portfolio
Skizzenbuch
Kontakt
Hilfe
Sitemap
Shop
Home

Netizen: Notizen für's Net
Hier finden sich aktuelle Hinweise über die Site oder Sonstiges aus dem Internet, was keinen richtigen „Artikel“ rechtfertigen würde.

Business mit Spaßfaktor

Als „Anzeigen-Ersatz“ lädt eine Flash-Animation zum Herumspielen mit dem Grafik-Designer ein und soll gleichzeitig etwas Verständnis für den Job vermitteln.

Beschäftige den Grafik-Designer!

Wes macht eigentlich ein Grafik-Designer?
Er jongliert. Mit vielen Medien und Werkzeugen. Das Umfeld des Grafik-Designers hat sich gewandelt. Nicht nur die Aufgaben, auch Werkzeug und Material sind weitgehend digital geworden. Doch die „herkömmlichen“ Techniken haben weiterhin...



**Umwelt, Konstanz, Kompatibilität:
Illustrierte Produktvorteile im IT-Bereich**
(Aus unterschiedlichen Papieren gerissen mit Farbstift)

**Illustrationen für den Geschäftsbericht des
IT-Unternehmens Storage Technology**
(Mischtechnik aus Aquarell, Feder und Farbstiften)

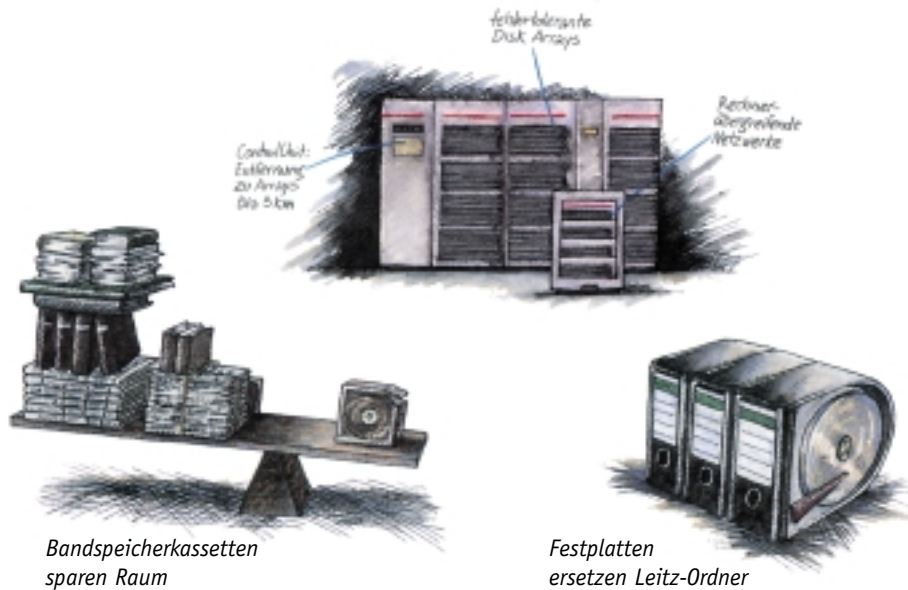

*Bandspeicherkassetten
sparen Raum*

*Festplatten
ersetzen Leitz-Ordner*



Katzenskizze
(Flitzstift)



Katz und Maus, erhobenen Hauptes
(Aquarell und Feder)



**„Raucherzone“
Fiktiver Magazintitel zum
Thema „Rauchen.“**
(Farbstifte)



Stadtplan
für Anfahrtsskizze

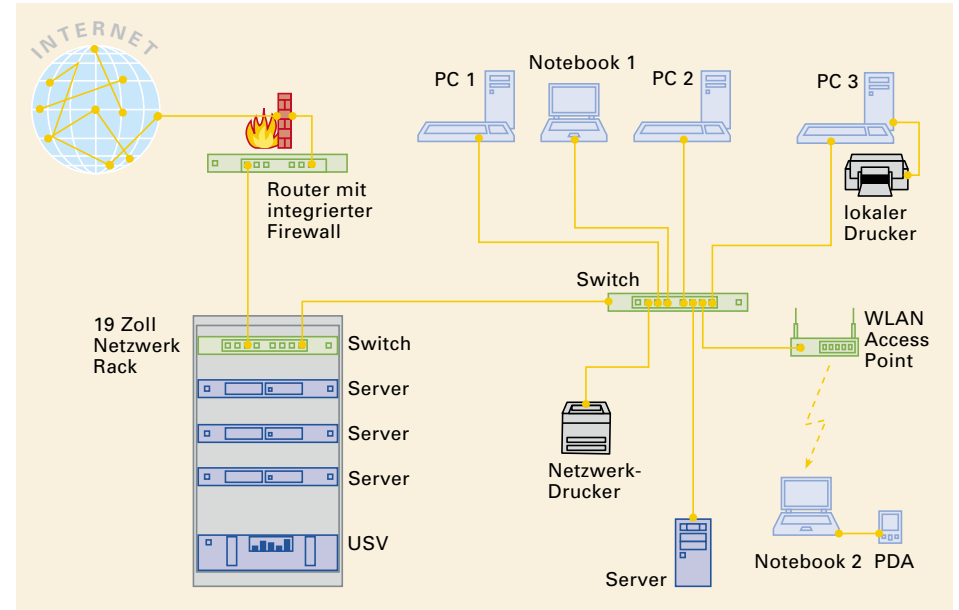

Netzwerk-Darstellung
komplizierte Sachverhalte einfach dargestellt



**Besuchsdienst oder:
die Leben hinter dem Klingelschild**

*Wer einen Besuch macht,
sieht erst nur ein Klingelschild.
Was sich hinter Namen verbergen kann,
visualisiert dieses Bild.*

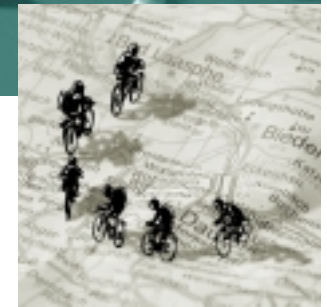
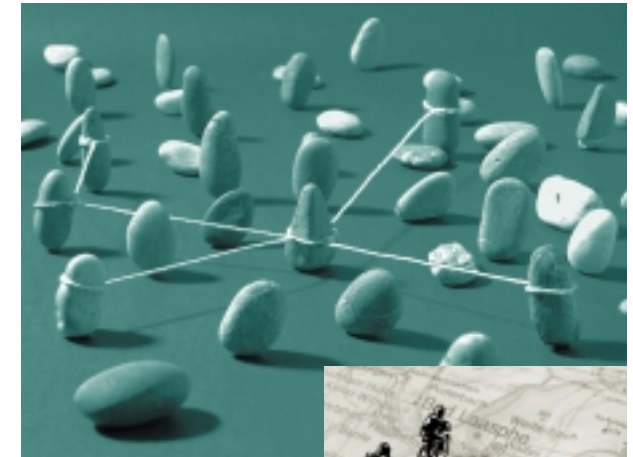

*Zwei Key Visuals für
Seminareinladungen.*

Fünfmal Nein

*Für einen Artikel „Über die Kunst, Nein zu sagen“. Fünf Beispiele aus dem täglichen
Leben illustrieren die unterschiedlichen Wege, auf denen wir dies tun können.*

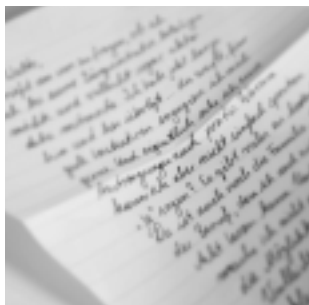

Das Kämmel

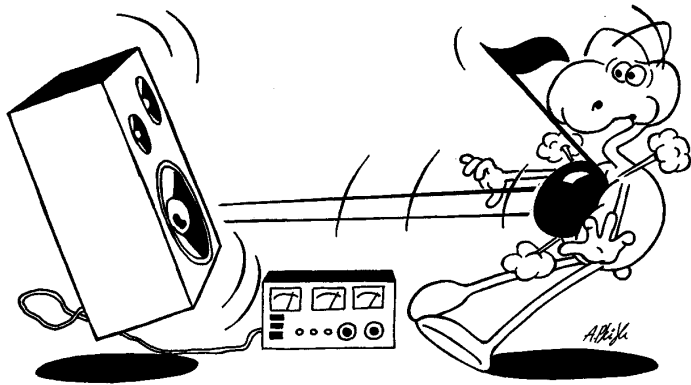

als Illustration für eine Anzeigenrubrik „HiFi/Musik“



Comic aus einem „Kämmel-Kalender“

Frigomax

Der intelligente Kühlschrank

mehr finden Sie unter www.iToons.de oder unter www.frigomax.de





animiertes Signet für www.frigomax.de





Der „Freundesbrief“

erscheint ein- bis dreimal jährlich mit 28–40 Seiten. Geliefert werden Texte, manchmal Bilder oder Bildvorschläge. Zu Themen, denen ein Bild fehlt, erstelle ich diese meist selbst. Nach Layout und Korrektur werden die Daten „reingezeichnet“. Die druckfertigen Daten gehen direkt an die Druckerei.



Die Illustrationen

sind entweder von Hand gezeichnet (z. B. Cartoons), digital erstellt (wie z. B. nebenstehender Screenshot eines virtuellen Computerspiels) oder „fotografische Illustrationen“.

Das nötige Bildmaterial liefert oft die Digitalkamera. Mit digitaler Bildbearbeitung und -montage entsteht dann das druckreife Artwork.